



SCHILDKRÖT®



CITY SCOOTER

DE Gebrauchsanweisung

EN User manual

FR Manuel utilisateur

ES Manual de usuario

IT Manuale utente

PT Manual do usuário

NL Handleiding

SV Användarmanual

HR Korisnički priručnik

SL Navodila za uporabo

PL Instrukcja obsługi

HU Használati utasítás

CS Uživatelský manuál

SK Používateľská príručka

RO Manual de utilizare

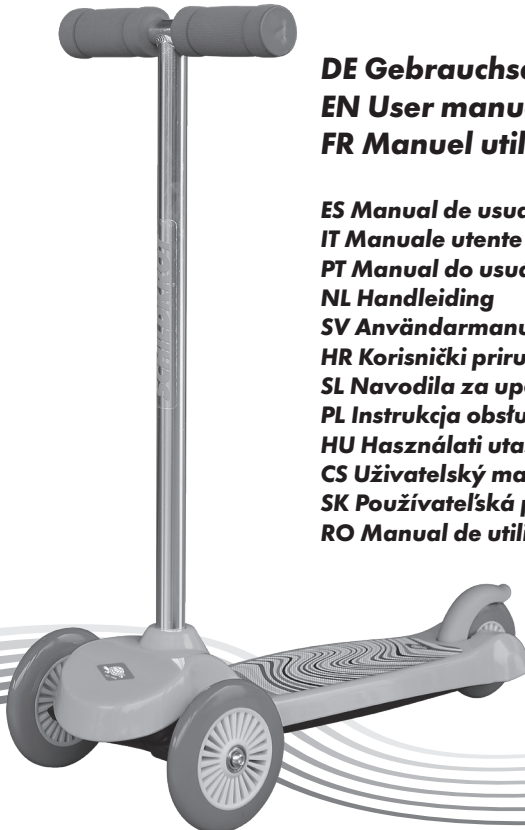

www.schildkröt-sport.com

Handle bar / Lenkstange / Serrage T-tube

Grips / Griffe / PoignŽe

SCHIBERROT

Rear brake / Bremse / Frein

Deck + Griptape / Plateau

Wheel / Rad / Roue

front wheel / Vorderrad / Roue avant

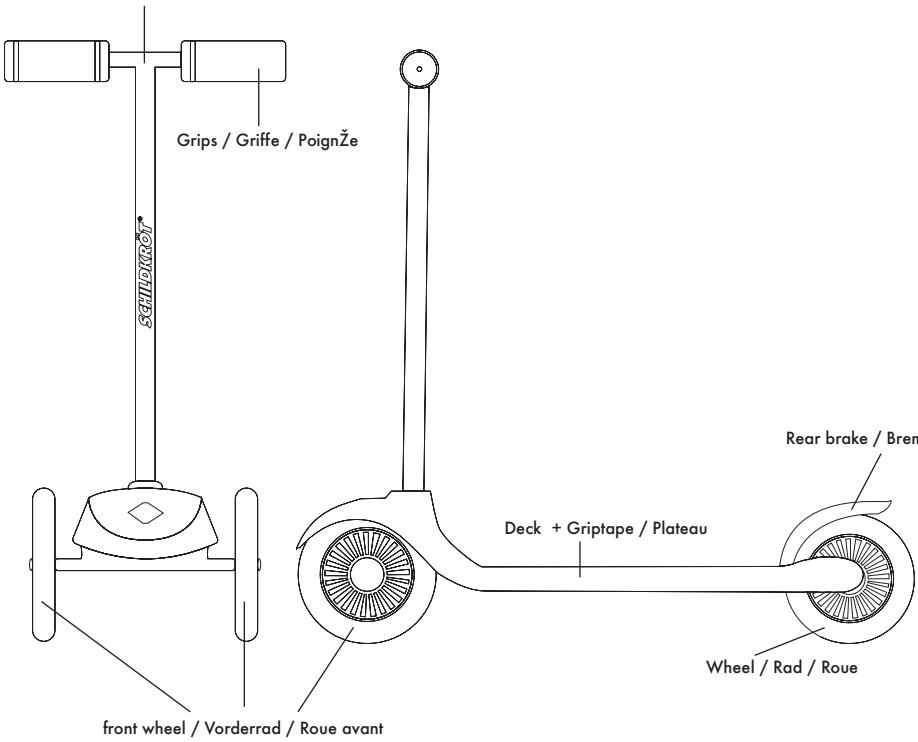



SCHILDKRÖT®

DE

Danke, dass Sie sich für einen Scooter der Marke SCHILDKRÖT entschieden haben.

Für eine optimale und sichere Benutzung lesen Sie bitte die Gebrauchshinweise.
Dieses Produkt wurde ausschließlich für den privaten Gebrauch konstruiert.

Technische Spezifikation

Artikel:	Schildkröt Kids Scooter LITTLE 1
Artikelnummer:	510391, 510392
Abmessung:	Länge 55cm, Höhe 65,5cm, Trittfläche 26 x 10cm
Gewicht:	1,8 kg
Maximales Benutzergewicht:	20 kg.



Lesen und befolgen Sie die Gebrauchsanleitung und alle weiteren Informationen, bevor Sie das Gerät zusammenbauen und benutzen. Die Nichtbeachtung kann zu ernsthaften oder sogar tödlichen Verletzungen führen. Die Anleitung ist fester Bestandteil des Produktes.

Wenn Sie das Produkt an Dritte weitergeben, geben Sie bitte auch diese Bedienungsanleitung mit.

Das Nutzergewicht ist nicht gleichbedeutend damit, ob ein Kind die geeignete Größe hat und in der Lage ist den Scooter sicher zu benutzen. Es obliegt Ihrer elterlichen Entscheidung, ob ein Kind die Reife, Fähigkeiten und die Geschicklichkeit hat Scooter zu fahren.

Im Sinne der Sicherheit Ihrer Kinder obliegt es Ihrer Verantwortung diese Informationen zusammen mit Ihrem Kind durchzugehen und sicherzustellen, dass Ihr Kind alle Warn- und Sicherheitshinweise sowie Anleitungen verstanden hat. Wir empfehlen Ihnen dringend den Zustand des Scooters und den Wissensstand Ihres Kindes von Zeit zu Zeit zu überprüfen und alle Warn- und Sicherheitshinweise immer wieder ins Gedächtnis des Kindes zurückzurufen.

Bitte beachten Sie, dass Kinder die Gefahren, welche bei der Benutzung des Rollers möglicherweise entstehen noch nicht einschätzen können. Sie benötigen Ihre Unterstützung und ständige Aufsicht.



Sicherheitshinweise

- **Achtung:** Benutzung unter unmittelbarer Aufsicht von Erwachsenen.
 - **Achtung:** Nicht für Kinder unter 3 Jahren geeignet. Artikel enthält Kleinteile, Verschluckungs- und Erstickungsgefahr. Mit Schutzausrüstung benutzen. Nicht im Straßenverkehr verwenden.
 - Benutzung immer nur durch eine Person.
 - Die Montage muss von einem Erwachsenen durchgeführt werden.
 - Eltern und Betreuer müssen sicherstellen, dass Kinder im Umgang mit diesem Produkt entsprechend geschult sind.
 - Achten Sie darauf, dass Ihr Kind immer geeignete Schutzkleidung (Helm, Hand-/ Handgelenk-, Ellbogen- und Knieenschutz) trägt.
 - Nur mit geschlossenen und geeigneten Schuhen fahren.
 - Achten Sie darauf, dass Ihr Kind den Scooter nur auf geeigneten Flächen, die eben, sauber und trocken sind benutzt. Nasse, rutschige oder unebene Oberflächen haben einen negativen Einfluss auf die Bodenhaftung der Räder und können zu Unfällen und Stürzen führen.
- Dieser Scooter ist ausschließlich für den Gebrauch abseits vom Straßenverkehr gedacht. Verwenden Sie ihn nicht auf öffentlichen Straßen oder in Gebieten mit Verkehrsaufkommen.
- Meiden Sie abschüssiges Gelände.
 - Fahren Sie nicht bei Dunkelheit und / oder schlechten Sichtverhältnissen.

Montage

- Der Scooter wird im Transportzustand, in zwei Teilen geliefert (Abb.1).
 - Nehmen Sie den Scooter aus der Verpackung.
 - Führen Sie die Lenkstange in die dafür vorgesehene Öffnung am vorderen Ende des Decks ein. Dazu drücken Sie den Druckknopf am unteren Ende der Lenkstange hinein (Abb.2).
 - Schieben Sie die Lenkstange bis zum Anschlag in die Öffnung. Der Druckknopf muss dabei hörbar einrasten (click).
 - Vergewissern Sie sich abschließend durch einen Kontrollblick von der Unterseite, dass der Druckknopf zur Fixierung der Lenkstange sicher eingerastet ist (Abb.3).
 - Überprüfen Sie vor Fahrtantritt alle Verbindungsteile und Schrauben auf festen Sitz. Wiederholen Sie diesen Vorgang nach den ersten Fahrminuten noch einmal.
- Justieren Sie die Räder bei Bedarf nach, um sicherzustellen, dass sie ruhig laufen.

Fahranleitung

- Ein Fuß sicher auf die Trittfläche (Deck) stellen und mit dem anderem vom Boden abstoßen
- Üben Sie mit Ihrem Kind das Lenken und Bedienen der Bremsvorrichtung. Wiederholen Sie diese Übung von Zeit zu Zeit.
- Das richtige Lenken erfolgt durch eine leichte Gewichtsverlagerung in die gewünschte Fahrtrichtung. Führen Sie diese Übung gemeinsam mit Ihrem Kind durch, bis sich ein Gefühl für die erforderlichen Kräfte entwickelt. Beide Hände sollten dabei immer fest am Lenker bleiben.

Wartung und Lagerung

- Verwenden Sie zur Reinigung des Scooters keine scharfen Reinigungsmittel. Verwenden Sie ein feuchtes Tuch. Lassen Sie den Scooter nach der Reinigung vollständig trocknen.
- Lagern Sie den Scooter witterungsgeschützt an einem trockenen und sicheren Ort, um Beschädigungen zu vermeiden und Verletzungen anderer Personen auszuschließen.
- Lagern Sie in stets so, dass eine Benutzung durch ein Kind ohne Ihre Aufsicht absolut ausgeschlossen ist.
- Überprüfen Sie das Produkt vor und nach Gebrauch auf Schäden und Verschleiß.
- Nehmen Sie keine baulichen Veränderungen vor, welche die Sicherheit beeinträchtigen könnten!
- Verwenden Sie zur Ihrer eigenen Sicherheit nur Original-Ersatzteile.

Entsorgung:

- Bewahren Sie Verpackungsmaterialien wie z.B. Foliebeutel außerhalb der Reichweite von Kindern auf.
- Führen Sie die Verpackung und das Produkt am Ende seiner Lebensdauer einem Rückgabe- und Sammelsystem zu. Informationen dazu erhalten Sie bei Ihrem örtlichen Entsorgungsunternehmen.

Service

- Hotline: +49(0)8171 43 18 - 12
- Adresse: **MTS Sportartikel Vertriebs GmbH**, Hans-Urmiller-Ring 11, D-82538 Wolfratshausen

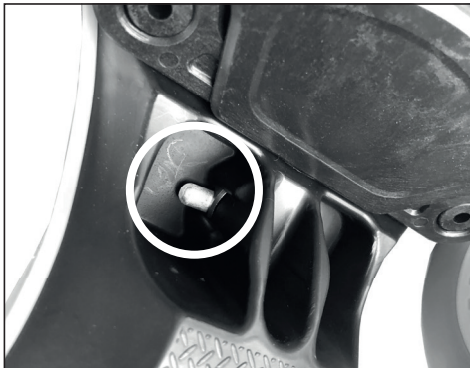



SCHILDKRÖT®

EN

Thank you for choosing this SCHILDKRÖT scooter.

Please read this user manual to ensure optimal and safe use of the product. This product is intended for private use only.

Specifications

Article:	Schildkröt Kids Scooter LITTLE 1
Article number:	510391, 510392
Dimensions:	Length 55 cm, Height max. 65,5 cm, Footboard 26 x 10 cm
Weight:	1,8 kg
Maximum user weight:	20 kg



Read and heed the user manual and any other information before installing and using the product. Failure to observe can cause serious or even fatal injuries. The user manual is an integral part of the product.

When giving the product to third parties, please make sure to hand over this user manual as well.

The user weight does not imply whether a child is of appropriate height or able to use the scooter safely. It is the responsibility of the parents to decide whether their child possesses the maturity, abilities and skills required for riding this scooter. For the safety of your children, it is your responsibility to read these information together with your child to ensure your child understands all warnings, safety information, and user instructions. We strongly recommend checking the scooter's condition and the knowledge of your child from time to time, and to frequently review all warnings and safety information with your child.

Please note that children can not yet assess the dangers that may arise when using the scooter. The children need your support and constant supervision.



Safety information

- **Warning:** To be used under the direct supervision of an adult.
- **Warning:** Not suitable for children under 3 years. The article contains small parts, choking hazard. Protective equipment should be worn. Not to be used in traffic.
- Only one person may use this scooter at any given time.
- Installation by adults only.
- Parents and caregivers must make sure that children are properly trained in using this product.
- Always make sure your child wears protective gear (helmet, and hand/wrist, elbow, and knee protections).
- Only ride with closed and suitable shoes.
- Make sure your child uses the scooter on suitable surfaces that are flat, clean, and dry.
- Wet, slippery and uneven surfaces may affect the traction of the wheels, thereby causing accidents and falls.
- This scooter is only suitable for use away from traffic.
- Do not use it on public roads or in areas with high traffic volume.
- Avoid sloping terrain.
- Do not ride during darkness and/or under conditions of poor visibility.

Installation

- The scooter is shipped in transport condition, i.e. as two separate parts (fig. 1).
- Take the scooter from the packaging.
- Insert the steering rod into its respective opening located on the front of the footboard. To do so, press down the knob on the lower end of the steering rod (fig. 2).
- Insert the steering rod into the opening till the very end. The knob must lock into place (click) while doing so.
- Finally, check the bottom visually to make sure the knob for locking the steering rod has securely locked into place (fig. 3).
- Before starting to ride, check all connecting parts and screws for tightness. Repeat again after a few minutes of riding. If necessary, adjust the wheels to make sure they run smoothly.

Riding instructions

- Place one foot securely on the deck (platform) and push the other foot off the ground.
- Practice with your child making turns and operating the brake. Repeat such practice from time to time. To make turns properly, slightly shift the weight towards the desired direction of riding. Practice together with your child until they develop a feeling for the required forces. Both hands must remain firmly on the handlebar at all times.

Maintenance and storage

- Do not use any aggressive cleaning agents for cleaning the scooter. Use a damp cloth. Let the scooter dry completely after cleaning.

- Store the scooter in such a way that children cannot use the scooter without adult supervision.
- Check the product for damage and wear before and after each use.
- Store the scooter at a dry, safe location protected from the elements in order to prevent damage and injuries.
- Do not perform any modifications that could compromise the safety!
- For your own safety, use original spare parts only.

Disposal

- Keep packaging materials (e.g. plastic bags) out of reach of children.
- At the end of its lifespan, return the packaging and the product to appropriate return systems or collection facilities. Contact your local waste disposal company for further information.

Service

- Hotline: +49(0)8171 43 18 - 12
- Address: **MTS Sportartikel Vertriebs GmbH**, Hans-Urmiller-Ring 11, D-82538 Wolfratshausen





SCHILDKRÖT®

FR

Nous vous remercions d'avoir choisi cette trottinette de SCHILDKRÖT.

Veillez lire attentivement ce manuel d'utilisation pour garantir une utilisation optimale et sûre du produit. Ce produit est destiné à un usage privé uniquement.

Spécifications

Article :	Schildkröt Trottinette pour enfants LITTLE 1
Numéro de l'article :	510391, 510392
Dimensions :	Longueur 55 cm, hauteur max. 65,5 cm , repose pied 26 x 10 cm
Poids :	1,8 kg
Poids maximum de l'utilisateur:	20 kg



Lisez attentivement et observez le manuel d'utilisation ainsi que toute autre information avant d'installer et d'utiliser ce produit. Le non-respect des instructions et autres informations suivantes peut causer des blessures graves voire mortelles. Le manuel d'utilisateur fait partie intégrante du produit.

Lors du transfert du produit à des tiers, assurez-vous de remettre également ce manuel d'utilisateur au nouveau propriétaire/utilisateur. Le poids de l'utilisateur n'implique pas si l'enfant est de taille appropriée ou capable d'utiliser la trottinette en toute sécurité. Il incombe aux parents de décider si leur enfant possède la maturité, les capacités et les compétences requises pour conduire cette trottinette.

Pour la sécurité de vos enfants, il est de votre responsabilité de lire ces informations avec votre enfant pour vous assurer que votre enfant comprend tous les avertissements, informations de sécurité et instructions d'utilisation. Nous vous recommandons fortement de vérifier l'état de la trottinette et les connaissances de votre enfant de temps en temps ainsi que de revoir fréquemment tous les avertissements et toutes les informations de sécurité avec votre enfant.

Veillez noter que les enfants ne peuvent pas encore évaluer les dangers pouvant survenir lors de l'utilisation du scooter. Les enfants ont besoin de votre soutien et d'une supervision constante.



Information de sécurité

- **Attention:** à utiliser sous la surveillance d'un adulte.
- **Attention:** ne convient pas aux enfants de moins de 3 ans. L'article comprend des petites pièces, risque de suffocation en cas d'ingestion.
- Le produit est conçu pour transporter une seule personne à la fois donc ne transportez jamais de passagers.
- À installer uniquement par des adultes.
- Les parents et les personnes assistants l'enfant doivent s'assurer que les enfants soient correctement formés à l'utilisation de ce produit.
- Assurez-vous toujours que votre enfant porte un équipement de protection (casque et protections pour les mains / poignets, protections aux coudes et aux genoux).
- Ne roulez qu'avec des chaussures fermées et adaptées.
- Assurez-vous que votre enfant utilise la trottinette sur des surfaces appropriées, plates, propres et sèches. Les surfaces mouillées, glissantes et inégales peuvent affecter la traction des roues et provoquer des accidents et des chutes.
- Ne pas utiliser dans le trafic automobile. Cette trottinette ne convient que pour une utilisation éloignée de la circulation routière. Ne l'utilisez pas sur les voies publiques ou dans les zones à fort trafic.
- Évitez les terrains en pente.
- Soyez toujours attentif à la présence de piétons et des autres usagers de la route.

Installation

- La trottinette est expédiée dans des conditions de transport, c'est-à-dire en deux parties distinctes (fig. 1).
- Retirez la trottinette de l'emballage.
- Insérez la colonne de direction dans son ouverture respective située à l'avant du repose pied. Pour ce faire, appuyez sur le bouton à l'extrémité inférieure de la colonne de direction (fig. 2).
- Insérez la colonne de direction dans l'ouverture jusqu'à la fin. Le bouton doit se verrouiller en place (clic) lorsque vous le faites.
- Enfin, vérifiez visuellement le bas du système pour vous assurer que le bouton de verrouillage de la colonne de direction soit bien en place (fig. 3).
- Avant de commencer à rouler, vérifiez que toutes les pièces de connexion et la visserie soient bien serrées. Refaites une autre inspection après quelques minutes de conduite. Si nécessaire, réglez les roues pour vous assurer qu'elles tournent correctement.

Instructions de conduite

- Placez un pied fermement sur le repose pied (plateau) et poussez le sol avec l'autre pied.

- Entraînez-vous avec votre enfant à faire des virages et à actionner le frein. Refaites cette entraînement de temps en temps.
- Pour faire des virages correctement, déplacez légèrement votre poids dans la direction désirée. Entraînez-vous avec votre enfant jusqu'à ce qu'il développe un bon comportement face aux différentes forces rencontrées lors de la conduite de la trottinette. Les deux mains doivent toujours tenir fermement le guidon en tout temps.

Entretien et entreposage

- N'utilisez pas d'agents de nettoyage agressifs pour nettoyer la trottinette. Utilisez un chiffon humide. Laissez la trottinette sécher complètement après le nettoyage.
- Rangez la trottinette de manière à ce que les enfants ne puissent pas l'utiliser sans la surveillance d'un adulte.
- Vérifiez si le produit est endommagé et usé avant et après chaque utilisation.
- Rangez la trottinette dans un endroit sec et sûr, à l'abri des intempéries, afin de prévenir les dommages et les blessures.
- N'effectuez aucune modification susceptible de compromettre la sécurité !
- Pour votre propre sécurité, utilisez uniquement des pièces de rechange d'origine.

Mise au rebut

- Gardez les matériaux d'emballage (par exemple les sacs en plastique) hors de la portée des enfants. À la fin de sa durée de vie, retournez l'emballage et le produit aux systèmes de retour ou aux installations de collecte appropriés. Contactez votre entreprise locale d'élimination des déchets pour plus d'informations.

Service

- Ligne direct: +49(0)8171 43 18 - 12
- Adresse: **MTS Sportartikel Vertriebs GmbH**, Hans-Urmiller-Ring 11, D-82538 Wolfratshausen

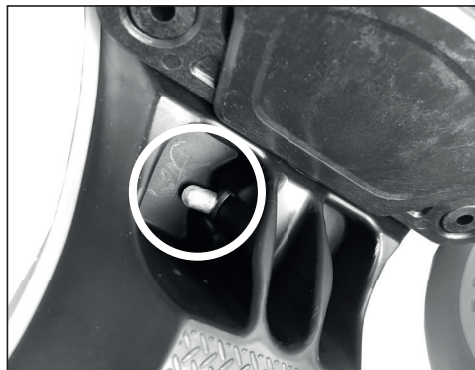



SCHILDKRÖT®

ES

Gracias por elegir este patinete SCHILDKRÖT.

Lea este manual de usuario para garantizar un uso óptimo y seguro del producto.
Este producto está destinado solo para el uso privado.

Especificaciones

Artículo:	Schildkröt Patinete para LITTLE1
Número de artículo:	510391, 510392
Dimensiones:	Longitud 55 cm, Altura máxima 65,5 cm, Estribo 26 x 10 cm
Peso:	1,8 kg
Peso máximo del usuario:	20 kg



Antes de montar y usar el producto, lea y siga el manual de usuario y toda la información relacionada. No seguir estas instrucciones, podría causar lesiones graves o incluso fatales. El manual de usuario es una parte integral del producto.

Al pasar el producto a terceros, incluya también este manual de usuario.

El peso del usuario no implica si un niño tiene la altura adecuada o si puede usar el patinete de forma segura. Es responsabilidad de los padres decidir si el niño tiene la madurez y habilidades necesarias para usar este patinete.

Para la seguridad de los niños, es su responsabilidad leer esta información junto con su hijo para asegurarse de que su hijo entienda todas las advertencias, información de seguridad e instrucciones de uso. Recomendamos encarecidamente comprobar el estado del patinete y el conocimiento de su hijo de vez en cuando, y revisar frecuentemente junto a su hijo todas las advertencias e información de seguridad.

Tenga en cuenta que los niños aún no pueden evaluar los peligros que pueden surgir al usar el scooter. Necesitan tu apoyo y supervisión constante.



Información de seguridad

- **Advertencia:** Utilícese bajo la vigilancia directa de un adulto.
- **Advertencia:** No conviene para niños menores de 3 años. El artículo contiene piezas pequeñas, existe riesgo de atragantamiento y asfixia.
- Este producto solo puede ser utilizado por una persona cada vez.
- El montaje debe realizarse solo por adultos.
- Los padres y cuidadores deben asegurarse de que los niños están debidamente instruidos en el uso de este producto.
- Asegúrese siempre de que los niños llevan equipo de protección (casco, protecciones para las manos y muñecas, coderas y rodilleras).
- Use solo zapatos cerrados y adecuados. Asegúrese de que el niño usa el patinete en superficies adecuadas que sean planas, y estén limpias y secas.
Superficies mojadas, resbaladizas o desiguales podrían afectar la tracción de las ruedas y por lo tanto, pueden causar accidentes o caídas.
- No lo use en tráfico.
- Este patinete solo es adecuado para su uso fuera del tráfico. No lo use en vías públicas o en áreas con un alto volumen de tráfico.
- Evite terrenos inclinados.
- No lo use en la oscuridad o en condiciones de poca visibilidad.

Montaje

- El patinete se envía en condiciones de transporte, es decir, en dos partes separadas (Fig. 1).
- Saque el patinete del embalaje.
- Inserte la barra de dirección en su apertura respectiva, ubicada en la parte frontal del estribo. Para hacerlo, presione la perilla en el extremo inferior de la barra de dirección (Fig. 2).
- Inserte la barra de dirección en la apertura hasta el final. La perilla debe bloquearse en su sitio (clic) mientras lo hace.
- Finalmente, compruebe visualmente la parte inferior para asegurarse de que la perilla para bloquear la barra de dirección está bien fijada en su sitio (Fig. 3). - Antes de empezar a patinar, compruebe que todas las piezas de conexión y tornillos estén bien apretadas. Repítalo de nuevo después de unos minutos de uso.
Si fuera necesario, ajuste las ruedas para asegurarse de que funcionan suavemente.

Instrucciones de conducción

- Coloque un pie firmemente en el estribo (plataforma) del patinete y con el otro pie, empuje.
- Practique con su hijo los giros y las frenadas. Repita tales prácticas de vez en cuando.

- Para girar adecuadamente, mueva el peso de su cuerpo ligeramente hacia la dirección deseada. Practique junto con su hijo hasta se acostumbren a las fuerzas necesarias. Ambas manos deben permanecer firmemente en el manillar en todo momento.

Mantenimiento y almacenamiento

- No use agentes de limpieza agresivos para limpiar el patinete. Use un paño húmedo. Tras limpiarlo, deje que el patinete se seque completamente.
- Almacene el patinete de manera que los niños no puedan usarlo sin la supervisión de adultos.
- Antes y después de cada uso, compruebe el producto en busca de señales de daño o desgaste.
- Guarde el patinete en un lugar seco y seguro, protegido de los elementos, para evitar daños y lesiones.
- No realice ninguna modificación que pudiera afectar a la seguridad.
- Por su propia seguridad, use solo piezas de repuesto originales.

Eliminación

- Mantenga los materiales del embalaje (por ejemplo, bolsas de plástico) fuera del alcance de los niños.
- Al final de su vida útil, devuelva el embalaje y el producto a los sistemas de devolución o puntos de recogida apropiados. Para más información, póngase en contacto con la compañía local de eliminación de deshechos.

Servicio

- Línea directa: +49(0)8171 43 18 - 12
- Dirección: **MTS Sportartikel Vertriebs GmbH**, Hans-Urmiller-Ring 11, D-82538 Wolfratshausen

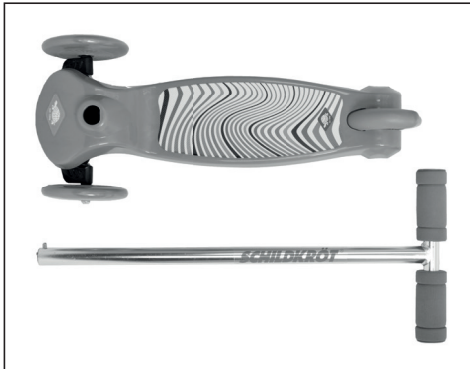



SCHILDKRÖT®

IT

Grazie per aver scelto questo scooter SCHILDKRÖT.

Si prega di leggere attentamente questo manuale dell'utente al fine di garantire un uso ottimale e sicuro del prodotto. Questo prodotto è inteso solo per uso privato. Non è adatto per l'uso commerciale.

Specifiche

Articolo:	Schildkröt Scooter per bambini LITTLE 1
Numero articolo:	510391, 510392
Dimensioni:	Lunghezza 55 cm, Altezza max. 65,5 cm, Pedana 26 x 10 cm
Peso:	1,8 kg
Peso massimo consentito:	20 kg



Leggere attentamente il manuale ed ogni sua istruzione prima di installare e utilizzare il prodotto. La mancata osservanza delle istruzioni riportate sul manuale può causare lesioni gravi o addirittura mortali. Il manuale dell'utente è parte integrante del prodotto. Quando si consegna il prodotto a terzi, accertarsi di consegnare anche questo manuale.

Il peso dell'utente non implica se un bambino ha un'altezza adeguata o è in grado di utilizzare lo scooter in modo sicuro. È responsabilità dei genitori decidere se il loro bambino possiede la maturità e le abilità necessarie per guidare questo scooter. Per la sicurezza dei vostri bambini, è vostra responsabilità leggere queste informazioni insieme a loro ed accertarsi che comprendano tutti gli avvertimenti, le informazioni sulla sicurezza e le istruzioni per un uso corretto di questo prodotto. Si consiglia inoltre di controllare periodicamente le condizioni dello scooter e di ripassare le avvertenze e le informazioni di sicurezza con i bambini che andranno ad utilizzare questo prodotto. Si prega di notare che i bambini non possono ancora valutare i pericoli che possono sorgere durante l'utilizzo dello scooter. Hai bisogno del tuo supporto e di una supervisione costante.



Informazioni sulla sicurezza

- **Avvertenza:** Da usare sotto la diretta sorveglianza di un adulto.
- **Avvertenza:** Non adatto a bambini di età inferiore a 3 anni. Articolo comprende pezzi piccoli, pericolo di inghiottimento e soffocamento.
- Questo scooter può essere utilizzato solo da una persona alla volta.
- Installazione consentita solo a persone adulte.
- Nota per l'uso del prodotto da parte dei bambini: I genitori e le persone responsabili della sicurezza dei bambini, devono assicurarsi che i bambini siano adeguatamente istruiti ed informati riguardo l'uso di questo prodotto.
- Accertarsi sempre che il bambino indossi indumenti protettivi (elmetto e protezioni per le mani, polsi, gomiti e ginocchia).
- Guidare solo con scarpe chiuse e adeguate.
- Assicurarsi che il bambino usi lo scooter su superfici idonee che siano piane, pulite e asciutte. Superfici bagnate, scivolose e irregolari possono influire sulla trazione delle ruote, causando così incidenti e cadute.
- Non utilizzare nel traffico. Questo scooter è adatto solo per l'uso lontano dal traffico. Non utilizzarlo su strade pubbliche o in aree altamente trafficate.
- Evitare terreni in pendenza.
- Non guidare al buio o in condizioni di scarsa visibilità.

Installazione

- Lo scooter viene spedito in condizioni di trasporto, ovvero come due parti separate (figura 1).
- Prendere lo scooter dalla confezione.
- Inserire l'asta dello sterzo nella rispettiva apertura situata nella parte anteriore della pedana. Per fare ciò, premere verso il basso la manopola all'estremità inferiore dell'asta dello sterzo (figura 2).
- Inserire lo sterzo nell'apertura fino alla fine. La manopola deve bloccarsi in posizione (facendo clic).
- Infine, controllare visivamente il fondo per assicurarsi che la manopola per bloccare lo sterzo sia bloccata saldamente ed in posizione (figura 3).
- Prima di iniziare a guidare, controllare che tutte le parti e le viti di collegamento siano serrate. Ripetere ancora dopo alcuni minuti di guida. Se necessario, regolare le ruote per assicurarsi che scorrano senza problemi.

Istruzioni per la guida

- Posizionare un piede in modo sicuro sulla pedana (piattaforma) e spingere l'altro piede da terra.
- Esercitarsi con i propri figli su come effettuare delle sterzate e su come frenare. Ripetere tale pratica periodicamente.

- Per fare correttamente delle sterzate, spostare leggermente il peso verso la direzione di guida desiderata. Esercitarsi insieme ai propri figli finché non acquistano familiarità con l'uso del prodotto. Entrambe le mani devono rimanere sempre saldamente sul manubrio.

Manutenzione e conservazione

- Non utilizzare detergenti aggressivi per la pulizia dello scooter. Usare un panno umido. Lasciare asciugare completamente lo scooter dopo la pulizia.
- Conservare lo scooter in modo tale che i bambini non possano usarlo senza la supervisione di un adulto
- Controllare che il prodotto non presenti danni e segni di usura prima e dopo ogni utilizzo.
- Conservare lo scooter in un luogo asciutto e protetto, protetto da agenti esterni in modo da evitare danni e lesioni.
- Non apportare modifiche che potrebbero compromettere la sicurezza dello scooter e del suo utilizzo!
- Per la propria sicurezza, utilizzare solo pezzi di ricambio originali.

Smaltimento

- Conservare i materiali di imballaggio (ad es. sacchetti di plastica) fuori dalla portata dei bambini.
- Alla fine della sua durata, non smaltire questo prodotto insieme con gli altri rifiuti domestici ma contattare gli enti predisposti sul proprio territorio per un corretto ed adeguato sistema di smaltimento. Contattare la società di smaltimento dei rifiuti locale per ulteriori informazioni.

Assistenza

- Linea diretta: +49(0)8171 43 18 - 12
- Indirizzo: **MTS Sportartikel Vertriebs GmbH**, Hans-Urmiller-Ring 11, D-82538 Wolfratshausen

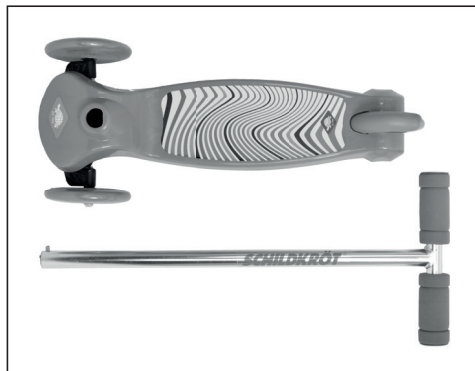



SCHILDKRÖT®

PT

Obrigado por escolher esta trotinete SCHILDKRÖT.

Por favor, leia este manual do utilizador para garantir o uso ideal e seguro do produto. Este produto destina-se apenas para o uso privado.

Especificações

Artigo:	Schildkröt Trotinete para crianças LITTLE1
Número do artigo:	510391, 510392
Dimensões:	Comprimento 55 cm, Peso máximo. 65,5 cm, Plataforma 26 x 10 cm
Peso:	1,8 kg
Peso máximo do utilizador:	20 kg



Leia primeiro o manual do utilizador e qualquer outra informação antes de instalar e utilizar o produto. A não leitura do manual pode causar ferimentos graves ou até fatais. O manual do utilizador é parte integrante do produto.

Ao entregar o produto a terceiros, por favor, certifique-se de entregar também este manual do utilizador.

O peso do utilizador não implica se a criança tem a altura adequada ou é capaz de utilizar a trotinete com segurança. É da responsabilidade dos pais decidir se o seu filho possui a maturidade, habilidade e a capacidade necessária para andar com esta trotinete.

Para a segurança dos seus filhos, é da sua responsabilidade ler estas informações com os seus filhos para garantir que os seus filhos percebam todos os avisos, informações de segurança e instruções de utilização. Recomendamos vivamente a verificar o estado da trotinete e o conhecimento do seu filho de vez em quando, e para rever frequentemente todos os avisos e informações de segurança com o seu filho. Por favor, note que as crianças ainda não podem avaliar os perigos que podem surgir ao usar a scooter. As crianças precisam do seu apoio e supervisão constante.



Informação de Segurança

- **Atenção:** A utilizar sob a vigilância directa de adultos.
- **Atenção:** Contra-indicado para crianças com menos de 3 anos. O artigo contém peças pequenas, perigo de ingestão e de asfixia.
- Apenas uma pessoa pode usar esta trotinete em todos os momentos.
- Instalação apenas por adultos.
- Os pais e responsáveis devem certificar-se de que as crianças são devidamente treinadas para a utilização deste produto.
- Certifique-se sempre de que o seu filho utiliza equipamento de protecção (capacete, protecção para as mãos/punho, cotoveleiras e joelheiras).
- Ande apenas com calçado fechado e adequado.
- Verifique se o seu filho usa a trotinete em superfícies adequadas, planas, limpas e secas.
- Superfícies molhadas, escorregadias e irregulares podem afetar a tração das rodas, causando acidentes e quedas.
- Não utilize no trânsito. Esta trotinete é adequada apenas para uso longe do tráfego. Não utilize em vias públicas ou em áreas com alto volume de tráfego.
- Evite terrenos inclinados.
- Não conduza no escuro e/ou sob condições de pouca visibilidade.

Instalação

- A trotinete é enviada em condições de transporte, isto é, em duas partes separadas (fig. 1).
- Retire a trotinete da embalagem.
- Insira a barra de direcção na respetiva abertura localizada na frente do plataforma. Para fazer isso, pressione o botão na extremidade inferior da barra de direcção (fig. 2).
- Insira a barra de direcção na abertura até ao fundo. O botão deve ficar preso no lugar (ouvir clique) enquanto faz isso.
- Finalmente, verifique a parte inferior visualmente para ter certeza de que o botão de bloqueio da barra de direcção está firmemente preso no lugar. (fig. 3).
- Antes de começar a andar, verifique todas as peças de conexão e parafusos se estão bem apertadas. Repita novamente após alguns minutos depois de andar na trotinete. Se for necessário, ajuste as rodas para garantir que elas funcionam sem problemas.

Instruções de como andar de trotinete

- Coloque um pé com segurança na plataforma e empurre o chão com o outro pé.
- Pratique com o seu filho a fazer as curvas e a travar.
- Repita este exercício de vez em quando.

- Para fazer as curvas corretamente, desloque levemente o peso na direção desejada. Pratique com o seu filho até que ele esteja ciente da força que é necessária. Ambas as mãos devem permanecer firmemente no guidador em todos os momentos.

Manutenção e armazenamento

- Não utilize agentes de limpeza agressivos para limpar a trotinete. Utilize um pano húmido. Deixe a trotinete secar completamente após a limpeza.
- Guarde a trotinete num local seco e seguro, protegido dos intempéries, a fim de evitar danos e ferimentos.
- Guarde a trotinete de tal forma que as crianças não possam usar a trotinete sem a supervisão de um adulto.
- Não efetue modificações que possam comprometer a segurança!
- Para a sua própria segurança, utilize apenas peças de reposição originais.
- Verifique o produto quanto a danos e desgaste antes e depois de cada utilização.

Eliminação

- Mantenha os materiais de embalagem (por exemplo, sacos de plástico) fora do alcance das crianças.
- No fim da sua vida útil, devolva a embalagem e o produto aos sistemas de devolução ou instalações de recolha adequadas. Entre em contato com a empresa de recolha de lixo local para obter mais informações.

Serviço

- Linha de apoio: +49(0)8171 43 18 - 12
- Endereço: **MTS Sportartikel Vertriebs GmbH**, Hans-Urmler-Ring 11, D-82538 Wolfratshausen

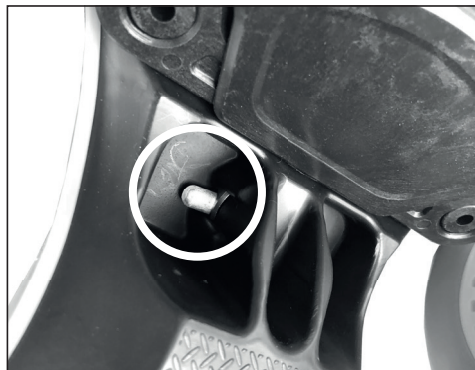



Bedankt voor het kiezen van deze SCHILDKRÖT-step.

Lees deze handleiding door om ervoor te zorgen dat het product optimaal en op een veilige manier kunt gebruiken. Dit product is uitsluitend bedoeld voor privégebruik.

Specificaties

Artikel:	Schildkröt Kids Scooter LITTLE 1
Artikelnummer:	510391, 510392
Afmetingen:	Lengte 55 cm, Max. hoogte 65,5 cm, Voetenplank 26 x 10 cm
Gewicht:	1,8 kg
Maximaal gewicht gebruiker:	20 kg



Lees de handleiding en andere informatie voordat u het product installeert en gebruikt. Het niet naleven van de instructies kan leiden tot ernstig of zelfs dodelijk letsel. De handleiding is een integraal onderdeel van het product.

Als u het product doorgeeft aan derden, zorg er dan voor dat u deze handleiding ook doorgeeft.

Het gebruiksgewicht bepaalt niet of een kind de juiste lengte heeft of in staat is om de step veilig te gebruiken. Het is de verantwoordelijkheid van de ouders om te bepalen of hun kind de volwassenheid en vaardigheden bezit die benodigd zijn om op deze step te rijden.

Voor de veiligheid van uw kinderen, is het uw verantwoordelijkheid om deze informatie samen met uw kind te lezen en ervoor te zorgen dat uw kind alle waarschuwingen, veiligheidsinformatie en gebruikersinstructies begrijpt. We bevelen sterk aan de staat van de step en de kennis van uw kind van tijd tot tijd te controleren en om de waarschuwingen en veiligheidsinformatie regelmatig door te nemen met uw kind. Houd er rekening mee dat kinderen de gevaren die zich kunnen voordoen bij het gebruik van de scooter nog niet kunnen beoordelen. De kinderen hebben uw steun en constante supervisie nodig.



Veiligheidsinformatie

- **Waarschuwing:** Gebruiken onder direct toezicht van een volwassene.
- **Waarschuwing:** Niet geschikt voor kinderen jonger dan 3 jaar. Product bevat kleine onderdelen, gevaar voor verstikking en verslikken.
- Deze step mag op elk moment uitsluitend door één persoon worden gebruikt.
- Installatie alleen door volwassenen.
- Ouders en verzorgers moeten ervoor zorgen dat kinderen altijd goed zijn getraind in gebruik van dit product.
- Zorg er altijd voor dat uw kind beschermende uitrusting draagt (helm, en hand-/pols-, elleboog- en kniebescherming).
- Alleen rijden met gesloten en geschikte schoenen.
- Zorg ervoor dat uw kind de step gebruikt op geschikte oppervlakken die vlak, schoon en droog zijn.
- Natte, gladde en ongelijke oppervlakken kunnen de tractie van de wielen beïnvloeden en zo ongelukken en valpartijen veroorzaken.
- Gebruik niet in verkeer. Deze step is alleen geschikt voor gebruik uit de buurt van verkeer. Gebruik de step niet op openbare wegen of in gebieden met veel verkeer.
- Vermijd hellend terrein.
- Rijd niet in het donker en/of onder omstandigheden met slecht zicht.

Installatie

- De step wordt vervoerd in transporttoestand, d.w.z. als twee afzonderlijke delen (fig. 1).
- Haal de step uit de verpakking.
- Plaats de stuurstang in de daarvoor bestemde opening op de voorkant van de voetenplank. Dit kunt u doen door de knop aan de onderkant van de stuurstang omlaag te drukken (fig. 2).
- Plaats de stuurstang zo ver mogelijk in de opening. De knop moet op zijn plaats vergrendelen (klikken) terwijl u dit doet.
- Voer tot slot een visuele controle uit door de onderkant te bekijken om ervoor te zorgen dat de knop voor het vergrendelen van de stuurstang stevig op zijn plaats is vergrendeld (fig. 3). Voordat u op de step rijdt, moet u eerst controleren of alle verbindingsonderdelen en schroeven goed zijn vastgedraaid. Herhaal deze controle opnieuw na enkele minuten rijden. Pas de wielen indien nodig aan om ervoor te zorgen dat ze soepel draaien.

Rij-instructies

- Stap met één voet stevig op de voetenplank (platform) van de step en gebruik uw andere voet om af te zetten op de grond.
- Oefen het maken van bochten en het gebruik van de rem samen met uw kind.
- Herhaal dergelijke oefeningen van tijd tot tijd.
- Verplaats uw lichaamsgewicht licht in de gewenste draairichting om goed bochten te maken. Oefen samen met uw kind tot uw kind gevoelt voor de benodigde krachten ontwikkelt. Beide handen moeten te allen tijde stevig op het stuur blijven.

Onderhoud en opslag

- Geen agressieve reinigingsmiddelen om de step te reinigen. Gebruik een vochtige doek. Laat de step volledig drogen na het reinigen.
- Bewaar de step op een droge en veilige plaats die bescherming biedt tegen de elementen om schade en letsel te voorkomen.
- Bewaar de step zodanig dat kinderen de step niet kunnen gebruiken zonder toezicht van een volwassene.
- Controleer het product voor en na elk gebruik op schade en slijtage.
- Voer geen wijzigingen uit die de veiligheid kunnen beïnvloeden!
- Gebruik voor uw eigen veiligheid alleen originele reserveonderdelen.

Verwijdering

- Bewaar de verpakingsmaterialen (bijv. plasticzakken) buiten bereik van kinderen.
- Breng de verpakking en het product aan het einde van de levensduur van het product naar een geschikt retour- of inzamelpunt. Voor meer informatie, neem contact op met uw plaatselijke afvalverwerkingsbedrijf.

Service

- Hotline: +49(0)8171 43 18 - 12
- Adres: **MTS Sportartikel Vertriebs GmbH**, Hans-Urmiller-Ring 11, D-82538 Wolfratshausen





Tack för att du valde denna SCHILDKRÖT scooter.

Läs denna bruksanvisning för att säkerställa optimal och säker användning av produkten. Denna produkt är endast avsedd för privat bruk.

Specifications

Artikel:	Schildkröt Kids Scooter LITTLE 1
Artikelnummer:	510391, 510392
Dimensioner:	Längd 55 cm, Max höjd 65,5 cm, Fotbräda 26 x 10 cm
Vikt:	1,8 kg
Maximal användarvikt:	20 kg



Läs och gå igenom bruksanvisningen och annan information innan du monterar och använder produkten. Försummelse att följa instruktionerna kan leda till allvarliga skador eller dödsfall. Bruksanvisningen är en integrerad del av produkten.

När du ger produkten till tredje part, se till att du också överlämnar den här bruksanvisningen.

Användarvikt betyder inte om ett barn är av lämplig längd eller kan använda scootern på ett säkert sätt. Det är föräldrarnas ansvar att bestämma om deras barn har mognad, förmågor och färdigheter som krävs för att använda den här skotern.

För dina barns säkerhet är det ditt ansvar att läsa denna information tillsammans med ditt barn för att säkerställa att ditt barn förstår alla varningar, säkerhetsinformation och användaranvisningar. Vi rekommenderar starkt att du kontrollerar scooters skick och kunskapen om ditt barn från tid till annan och att regelbundet granska alla varningar och säkerhetsinformation med ditt barn.

Observera att barn ännu inte kan bedöma de faror som kan uppstå vid användning av scootern. Barnen behöver ditt stöd och ständig tillsyn.



Säkerhetsinformation

- **Varning:** Ska användas under tillsyn av vuxen.
- **Varning:** Inte lämplig för barn under 3 år. Produkten innehåller smådelar, sväljnings- och kvävningsrisk.
- Endast en person får använda denna scooter vid användning.
- Endast montering av vuxen.
- Föräldrar och anhöriga måste se till att barnen är ordentligt utbildade i att använda denna produkt.
- Se alltid till att ditt barn bär skyddshandskar (hjälm och hand/handled-, armbågs- och knäskydd).
- Använd bara med heltäckande och lämpliga skor.
- Se till att ditt barn använder scootern på lämpliga ytor som är plana, rena och torra.
- Våta, hala och ojämna ytor kan påverka hjulets friktion och därmed kan orsaka olyckor och fall.
- Använd inte i trafiken. Denna scooter är endast lämplig för användning iväg från trafik. Använd inte den på allmänna vägar eller i områden med hög trafikvolym.
- Undvik sluttande terräng.
- Använd inte i mörker och/eller under dåliga sikt.

Montering

- Scootern skickas i transportläge, dvs i två separata delar (bild 1).
 - Ta ut scootern från förpackningen.
 - Sätt in styrstängens i sin avsedda öppning på fotbrädans framsida. För att göra det, tryck ned knappen på styrstängens nedre ände (bild 2).
 - Sätt in styrstängens i öppningen till det tar stop. Vredet måste låsa på plats (klicka) medan du gör det.
 - Slutligen kontrollera botten visuellt för att se till att låsvredet av styrstängens är ordentligt låst på plats (bild 3).
 - Innan användning, kontrollera att alla delar och skruvar sitter säkert. Upprepa igen efter några minuters användning.
- Om nödvändigt, justera hjulen så att de rullar smidigt.

Användaranvisningar

- Placera en fot säkert på fotbrädan (plattformen) och tryck den andra foten mot marken.
- Öva med ditt barn att styra och använda bromsen.
- Upprepa sådan övning från tid till annan.
- För att styra ordentligt, skifta lätt vikten mot önskad körriktning. Öva tillsammans med ditt barn tills de utvecklar en känsla för de nödvändiga rörelserna. Båda händerna måste alltid hållas på styret.

Underhåll och förvaring

- Använd inte några aggressiva rengöringsmedel för att rengöra scootern. Använd en fuktig trasa. Låt scootern torka helt efter rengöring.

- Förvara skytten på ett torrt, säkert ställe som är skyddat från väder och vind för att förhindra skador.
- Förvara scootern så att barn inte kan använda scootern utan övervakning av vuxen.
- Kontrollera produkten för skador och slitage innan och efter varje användning.
- Utför inga ändringar som kan äventyra säkerheten!
- För din egen säkerhet, använd endast original reservdelar.

Kassering

- Förvara förpackningsmaterial (t ex plastpåse) utom räckhåll för barn.
- Vid slutet av dess livslängd ska emballagen och produkten returneras till lämpliga retursystem eller uppsamlingsanläggningar. Kontakta ditt lokala avfallshanteringsföretag för ytterligare information.

Service

- Hotline: +49(0)8171 43 18 - 12
- Adress: **MTS Sportartikel Vertriebs GmbH**, Hans-Urmiller-Ring 11, D-82538 Wolfratshausen





SCHILDKRÖT®

HR

Hvala što ste odabrali ovaj SCHILDKRÖT skuter.

Molimo pročitajte ovaj priručnik da biste osigurali optimalnu i sigurnu upotrebu proizvoda. Ovaj proizvod je namijenjen samo za osobnu uporabu. Nije pogodan za komercijalnu uporabu.

Tehnički podaci

Artikal:	Schildkröt Dječiji Skuter LITTLE 1
Broj artikla:	510391, 510392
Dimenzije:	Dužina 55 cm, Maksimalna visina. 65,5 cm, Papuča 26 x 10 cm
Težina:	1,8 kg
Maksimalna težina korisnika:	20 kg



Prije instalacije i uporabe proizvoda pročitajte priručnik i ostale informacije. Nepridržavanje može prouzrokovati ozbiljne ili čak fatalne ozljede. Korisnički priručnik je sastavni dio proizvoda.

Prilikom davanja proizvoda trećim osobama, molimo vas da im predate i ovaj priručnik.

Korisnička težina ne znači da li dijete ima odgovarajuću visinu ili je u stanju sigurno koristiti skuter. Odgovornost roditelja je odlučiti posjede je li njihovo dijete zrelost, sposobnost i vještinu potrebnu za vožnju ovog skutera.

Zbog sigurnosti vaše djece, vaša je odgovornost pročitati ove informacije zajedno sa svojim djetetom kako bi vaše dijete razumjelo sva upozorenja, sigurnosne informacije i upute za uporabu. Preporučujemo da s vremena na vrijeme provjerite stanje skutera i znanje vašeg djeteta, te da često sa svojim djetetom pregledate sva upozorenja i sigurnosne informacije.

Imajte na umu da djeca još ne mogu procijeniti opasnosti koje mogu nastati pri korištenju skutera. Djeca trebaju vašu podršku i stalni nadzor.



Sigurnosne informacije

- **Upozorenje:** Koristiti samo pod izravnim nadzorom odraslih.
- **Upozorenje:** Igračka nije prikladna za djecu mlađu od 3 godine. Artikel sadrži sitne dijelove, opasnost od gutanja sitnih dijelova i gušenja.
- Samo jedna osoba može koristiti ovaj skuter u bilo kojem trenutku.
- Instaliranje samo od strane odraslih.
- Roditelji i skrbnici moraju se uvjeriti da su djeca pravilno osposobljena za korištenje ovog proizvoda.
- Uvijek pazite da vaše dijete nosi zaštitnu opremu (kacigu i zaštitu za ruke / ručni zglob, laktove i koljena).
- Vozite samo u zakopčanim i prikladnim cipelama.
- Pobrinite se da vaše dijete koristi skuter na odgovarajućim površinama koje su ravne, čiste i suhe.
- Mokre, skliske i neravne površine mogu utjecati na vuču kotača, uzrokujući tako nesreće i padove.
- Nemojte koristiti u prometu. Ovaj skuter je prikladan samo za upotrebu izvan prometa. Nemojte ga koristiti na javnim cestama ili u područjima sa velikim prometom.
- Izbjegavajte nagnut teren.
- Nemojte voziti u mraku i / ili u uvjetima loše vidljivosti.

Montiranje

- Skuter se isporučuje u transportnim uvjetima, tj. kao dva odvojena dijela (sl. 1).
- Izvadite skuter iz ambalaže.
- Umetnite šipku upravljača u odgovarajući otvor koji se nalazi na prednjoj strani podnožja. Da biste to učinili, pritisnite gumb na donjem kraju šipke upravljača (sl. 2).
- Umetnite šipku upravljača u otvor do samog kraja. Tipka se mora zaključati na mjesto (klik) dok to radi.
- Konačno, provjerite dno vizualno kako biste bili sigurni da je gumb za zaključavanje šipke upravljača čvrsto zaključan na svoje mjesto (sl.3).
- Prije početka vožnje provjerite zategnutost svih povezanih dijelova i vijaka. Ponovite ponovo nakon nekoliko minuta vožnje. Ako je potrebno, prilagodite kotače kako biste bili sigurni da rade glatko.

Upute za vožnju

- Postavite jedno stopalo sigurno na podnožje (platformu) i odgurite se drugim nogom od tla.
- Vježbajte sa djetetom zaokretanje i uporabu kočnice. Ponovite s vremena na vrijeme.
- Da biste zaokretali pravilno, malo pomjerite težinu u željenom smjeru vožnje. Vježbajte zajedno sa svojim djetetom sve dok ne razvije potreban osjećaj. Objе ruke moraju stajati čvrsto na upravljaču u svakom trenutku.

Održavanje i skladištenje

- Nemojte koristiti agresivna sredstva za čišćenje skutera. Koristite vlažnu krpu. Pustite da skuter potpuno osuši nakon čišćenja.
- Čuvajte skuter na suhom i sigurnom mjestu zaštićenom od utjecaja kako bi spriječili oštećenja i ozljede.
- Odložite skuter na takav način tako da djeca ne mogu koristiti skuter bez nadzora odraslih.
- Provjerite oštećenja i pohabanost na proizvodu prije i nakon svake uporabe. Čuvajte skuter na suhom i sigurnom mjestu zaštićenom od utjecaja kako bi spriječili oštećenja i ozljede.
- Nemojte vršiti nikakve izmjene koje bi mogle ugroziti sigurnost!
- Zbog vlastite sigurnost koristite samo originalne rezervne dijelove.

Odlaganje

- Držite materijal za pakiranje (npr. plastične vrećice) izvan dosega djece.
- Na kraju svog vijeka trajanja, vratite ambalažu i proizvod u odgovarajuće sustave za vraćanje ili objekte za prikupljanje. Za daljnje informacije kontaktirajte lokalnu tvrtku za zbrinjavanje otpada.

Servis

- Korisnička podrška: +49(0)8171 43 18 - 12
- Adresa: **MTS Sportartikel Vertriebs GmbH**, Hans-Umiller-Ring 11, D-82538 Wolfratshausen





SCHILDKRÖT®

SL

Hvala da ste izbrali skuter SCHILDKRÖT.

Prosimo, preberite ta uporabniški priročnik, da zagotovite optimalno in varno uporabo izdelka. Ta izdelek je namenjen izključno zasebni uporabi. Ni primeren za komercialno uporabo.

Tehnični podatki

Člen:	Schildkröt Skuter za otroke LITTLE 1
Člen:	510391, 510392
Dimenzije:	Dolžina 55 cm, Maks. Višina 65,5 cm, Od pola 26 x 10 cm
Teža:	1,8 kg
Maks. teža uporabnika:	20 kg



Pred namestitvijo in uporabo izdelka preberite uporabniški priročnik in druge informacije. Neupoštevanje lahko povzroči resne ali celo smrtne poškodbe. Uporabniški priročnik je sestavni del izdelka.

Ko izdelek dajete tretjim osebam, prosimo, da posredujete tudi ta uporabniški priročnik.

Uporabnikova teža ne določa ali je otrok primerno visok oz. da lahko varno uporablja skuter. Starši se morajo odločiti, ali je njihov otrok dovolj zrel, sposoben in spreten, za vožnjo s skuterjem.

Zaradi varnosti vaših otrok ste odgovorni, da skupaj z otrokom preberete te informacije, da otrok razume vsa opozorila, varnostne informacije in navodila za uporabo. Priporočamo, da od časa do časa preverite stanje skuterja in znanje vašega otroka, ter skupaj z njim/njo občasno pregledate vsa opozorila in varnostne informacije.

Upoštevajte, da otroci še ne morejo oceniti nevarnosti, ki se lahko pojavijo pri uporabi skuterja. Otroci potrebujejo vašo podporo in stalen nadzor.



Varnostne informacije

- **Opozorilo:** Uporaba le pod neposrednim nadzorom odrasle osebe.
- **Opozorilo:** Izdelek ni primeren za otroke, mlajše od 3 let; izdelek vsebuje majhne dele, ki lahko povzročijo nevarnost požiranja in zadušitve.
- Skuter je namenjen za uporabo ene osebe hkrati.
- Namestitve lahko izvedejo samo odrasli.
- Starši in skrbniki morajo zagotoviti, da so otroci ustrezno usposobljeni za uporabo tega izdelka.
- Vedno se prepričajte, da vaš otrok nosi zaščitno opremo (čelada, zaščitna za roke, zapestja, kolence in kolena).
- Vozite samo s primernimi čevlji.
- Poskrbite, da vaš otrok uporablja skuter na ustreznih površinah, ki so ravne, čiste in suhe.
- Mokre, spolzke in neravne površine lahko vplivajo na vrtenje koles, kar lahko povzroči nesreče in padce.
- Ne uporabljajte v gostem prometu. Ta skuter je primeren samo za uporabo izven prometa. Ne uporabljajte ga na javnih cestah ali na območjih z veliko prometom.
- Izogibajte se strmemu terenu.
- Ne vozite po temi in / ali v razmerah ko je vidljivost slaba.

Namestitve

- Skuter je dobavljen v prevoznem stanju, to je v dveh ločenih delih (slika 1).
- Vzemite skuter iz embalaže.
- Vstavite krmilno palico v ustrezno odprtino na sprednji strani nožne ploščadi. Za to pritisnite gumb navzdol na spodnjem koncu krmilne palice (slika 2).
- Vstavite krmilno palico v odprtino do konca. Gumb se mora zaskočiti.
- Nazadnje preverite še dno, da se prepričate, ali se je gumb za zaklepanje krmilnega droga pravilno zaskočil (slika 3).
- Pred začetkom vožnje preverite ali so vsi priključeni deli in vijaki zatesnjeni. Ponovite postopek po nekaj minutah vožnje. Po potrebi nastavite kolesa, da bodo tekla gladko.

Navodila za vožnjo

- Z eno nogo trdno stopite na podnožje (ploščad) skuterja in z drugo nogo se potisnite od tal.
- Otroci naj vadijo zaviranje in upravljanje.
- Takšno prakso občasno ponovite.
- Da bi izboljšali zavijanje, nekoliko spremenite svojo telesno težo v zeleno smer vožnje. Vadite skupaj z otrokom, dokler ne razvije občutka za zavoje. Obe roki morata ves čas ostati na krmilu.

Vzdrževanje in shranjevanje

- Za čiščenje skuterja ne uporabljajte nobenih agresivnih čistil. Uporabite vlažno krpo. Po čiščenju naj se skuter posuši.
- Skuter hranite na suhi, varni in zaščiteni lokaciji, da preprečite poškodbe.
- Skuter hranite na takšnem mestu, da ga otroci ne bodo uporabljali brez nadzora odrasle osebe.
- Preverite izdelek za poškodbe in obrabo po vsaki uporabi.
- Ne izvajajte modifikacij, ki bi lahko ogrozile varnost!
- Za lastno varnost uporabljajte samo originalne nadomestne dele.

Reciklaža

- Embalažni material (npr. plastične vrečke) hranite izven dosega otrok.
- Ob koncu življenjske dobe izdelka, ga z embalažo skupaj vrnite v ustrezne zbiralne prostore. Za dodatne informacije se obrnite na lokalno podjetje za odstranjevanje odpadkov.

Pomoč

- Linija: +49(0)8171 43 18 - 12
- Naslov: **MTS Sportartikel Vertriebs GmbH**, Hans-Urmiller-Ring 11, D-82538 Wolfratshausen





SCHILDKRÖT®

PL

Dziękujemy za wybór hulajnogi SCHILDKRÖT.

Proszę przeczytać niniejszą instrukcję obsługi w celu zapewnienia optymalnego i bezpiecznego użytkowania produktu. Ten produkt jest przeznaczony wyłącznie do użytku prywatnego.

Dane techniczne

Artykuł:	Schildkröt Hulajnoga dla dzieci LITTLE1
Numer artykułu:	510391, 510392
Wymiary:	Długość 55 cm, Maksymalna wysokość 65,5 cm, Podnóżek 26 x 10 cm
Waga:	1,8 kg
Maksymalna waga użytkownika:	20 kg



Przeczytaj i zastosuj instrukcję obsługi oraz pozostałe informacje przed montażem i użytkowaniem produktu. Nieprzestrzeżenie instrukcji może spowodować poważne lub nawet śmiertelne obrażenia. Instrukcja obsługi jest integralną częścią produktu.

Przekazując produkt osobom trzecim, należy również przekazać niniejszą instrukcję obsługi. Waga użytkownika nie oznacza, że dziecko ma odpowiedni wzrost lub może bezpiecznie korzystać z hulajnogi. Obowiązkiem rodziców jest podjęcie decyzji, czy ich dziecko jest wystarczająco duże i ma odpowiednie umiejętności wymagane do jazdy na hulajnodze.

Dla zapewnienia bezpieczeństwa twoim obowiązkiem jest przeczytanie tych informacji razem z dzieckiem, aby upewnić się, że dziecko rozumie wszystkie ostrzeżenia, informacje dotyczące bezpieczeństwa i instrukcje dla użytkownika. Zalecamy sprawdzanie od czasu do czasu stanu hulajnogi i wiedzy twojego dziecka, jak również częste przeglądanie wraz z dzieckiem wszystkich ostrzeżeń i informacji dotyczących bezpieczeństwa.

Należy pamiętać, że dzieci nie mogą jeszcze ocenić niebezpieczeństw, które mogą powstać podczas korzystania ze skutera. Dzieci potrzebują waszego wsparcia i stałego nadzoru.



Informacje dotyczące bezpieczeństwa

- **Ostrzeżenie:** Do użytku pod bezpośrednim nadzorem osoby dorosłej.
- **Ostrzeżenie:** Nie nadaje się dla dzieci w wieku poniżej 3 lat. Artykuł zawiera drobne elementy, niebezpieczeństwo połknięcia i uduszenia.
- Tylko jedna osoba może używać hulajnogi w danym momencie.
- Montaż tylko przez osoby dorosłe.
- Rodzice i opiekunowie powinni upewnić się, że dzieci są odpowiednio przeszkolone do używania tego produktu.
- Zawsze upewnij się, że twoje dziecko nosi ochroniacze (kask oraz ochroniacze na dłonie/nadgarstki, łokcie i kolana).
- Należy jeździć tylko z zawiązanym i odpowiednim obuwem.
- Upewnij się, że twoje dziecko jeździ na hulajnodze na odpowiedniej nawierzchni, która jest płaska, czysta i sucha. Mokra, śliska i nierówna nawierzchnia może wpłynąć na przyczepność kół powodując wypadki i upadki.
- Nie używać w ruchu drogowym. Ta hulajnoga jest odpowiednia tylko do poruszania się poza ruchem drogowym. Nie należy używać jej na drogach publicznych lub w obszarach o dużym natężeniu ruchu.
- Unikaj pochylego terenu.
- Nie należy jeździć w nocy i/lub w warunkach złej widoczności.

Montaż

- Hulajnoga jest dostarczana w stanie transportowym, tj. jako dwie oddzielne części (rys. 1).
- Wyjmij hulajnogę z opakowania.
- Włóż drążek kierownicy do odpowiedniego otworu znajdującego się z przodu podnóżka. W tym celu naciśnij kolek na dolnym końcu drążka kierownicy (rys. 2).
- Włóż drążek kierownicy do otworu aż do samego końca. Kolek musi zablokować się na miejscu (kliknąć) podczas wykonywania tej czynności.
- Na koniec sprawdź wzrokowo dolną część, aby upewnić się, że kolek do blokowania drążka kierownicy jest bezpiecznie zablokowany (rys. 3).
- Przed rozpoczęciem jazdy sprawdź czy wszystkie elementy łączące i śruby są dokręcone. Sprawdź ponownie po kilku minutach jazdy. Jeśli to konieczne, wyreguluj koła, aby zapewnić płynną jazdę.

Instrukcje dotyczące jazdy

- Bezpiecznie stań jedną stopą na podnóżku (platformie), a drugą stopą odepchnij się od ziemi.

- Poćwicz razem z dzieckiem wykonywanie skrętów i obsługę hamulca. Powtórz takie ćwiczenia od czasu do czasu.
- Aby prawidłowo skręcić, lekko przesunąć ciężar w kierunku pożądanego kierunku jazdy. Ćwicz razem z dzieckiem, dopóki nie rozwinię odpowiednich umiejętności. Obie ręce muszą zawsze mocno trzymać

Konserwacja i przechowywanie

- Nie należy używać żadnych silnych detergentów do czyszczenia hulajnogi. Użyj wilgotnej szmatki. Po wyczyszczeniu hulajnoga powinna całkowicie wyschnąć.
- Przechowuj hulajnogę w suchym, bezpiecznym i zabezpieczonym przed czynnikami atmosferycznymi miejscu, aby zapobiec uszkodzeniom i obrażeniom.
- Przechowuj hulajnogę w taki sposób, aby dzieci nie mogły korzystać z niej bez nadzoru osoby dorosłej.
- Sprawdź produkt pod kątem uszkodzeń i zużycia przed i po każdym użyciu.
- Nie wykonuj żadnych modyfikacji, które mogłyby naruszyć bezpieczeństwo!
- Dla własnego bezpieczeństwa używaj tylko oryginalnych części zamiennych.

Utylizacja

- Przechowuj opakowania (np. plastikowe woreczki) poza zasięgiem dzieci.
- Pod koniec okresu użytkowania należy zwrócić opakowanie i produkt do odpowiedniego systemu zwrotów lub punktów zbiórki. Aby uzyskać więcej informacji, skontaktuj się z lokalną firmą zajmującą się utylizacją odpadów.

Serwis

- Infolinia: +49(0)8171 43 18 - 12
- Adres: **MTS Sportartikel Vertriebs GmbH**, Hans-Urmiller-Ring 11, D-82538 Wolfratshausen





SCHILDKRÖT®

HU

Köszönjük, hogy a SCHILDKRÖT rollerét választotta.

A termék optimális és biztonságos használatának érdekében kérjük, olvassa el ezt az útmutatót.
A készülék csak magánhasználatra alkalmas.

Termékjellemzők

Megnevezés:	Schildkröt Gyermekroller LITTLE1
Cikkszám:	510391, 510392
Méretek:	Hossz 55 cm, Max. magasság 65,5 cm , Fedélzet 26 x 10 cm
Súly:	1,8 kg
A felhasználó maximális súlya:	20 kg



A termék összeszerelése és használatba vétele előtt olvassa el és kövesse a használati útmutatóban leírtakat és minden egyéb tudnivalót. Ezek figyelmen kívül hagyása súlyos vagy akár halálos sérülésekhez vezethet. Ez az útmutató a termék szerves részét képezi.

Ha a terméket egy harmadik személynek továbbadja, adja mellé ezt az útmutatót is.

A felhasználó súlya nem jelenti azt, hogy a gyermek magassága megfelelő, vagy hogy képes a rollert biztonságosan használni. A szülők felelőssége eldönteni azt, hogy a gyermek elég érett-e és hogy rendelkezik-e a megfelelő képességekkel ahhoz, hogy ezt a rollert használja. A gyermekek biztonsága érdekében az Ön felelőssége ezeket a tudnivalókat a gyermekkel együtt elolvasni és meggyőződni arról, hogy a gyermek megértette a figyelmeztetéseket, a biztonsági tudnivalókat és a felhasználóra vonatkozó utasításokat. Különösen ajánlott időnként ellenőrizni a roller állapotát és a gyermeke tudását, valamint javasolt a figyelmeztetések és a biztonsági tudnivalók gyakori áttekintése a gyermekkel együtt.

Kérjük, vegye figyelembe, hogy a gyermekek még nem értékelhetik a robogó használata során felmerülő veszélyeket. A gyerekeknek szüksége van a támogatásra és állandó felügyeletre.



Biztonsági tudnivalók

- **Figyelmeztetés:** Csak felnőtt közvetlen felügyelete mellett használható.
- **Figyelmeztetés:** Csak 3 évnél idősebb gyermekek számára alkalmas. A termék kis alkatrészeket tartalmaz, lenyelés és fulladásveszély.
- A rollert egyszerre csak egy személy használhatja.
- Az összeszerelést csak felnőtt végezheti.
- A szülőknek, gondviselőknek meg kell győződniük arról, hogy a gyermek készen áll-e a termék használatára.
- Mindig gondoskodjon arról, hogy gyermeke viseljen védőfelszerelést (sisakot, kéz-, csukló-, könyök- és térdvédőt).
- Csak megfelelő, zárt cipőben használja.
- Ügyeljen arra, hogy gyermeke a rollert arra alkalmas, egyenes, tiszta és száraz felületeken használja.
- A nedves, csúszós, egyenetlen felületek rossz hatással vannak a kerekek tapadására, így baleseteket, eséseket okozhatnak.
- Ne használja forgalomban. Ezt a rollert csak forgalmas helyektől távol lehet használni. Ne használja közúton vagy forgalmas területeken.
- Kerülje a lejtőket.
- Ne rollerezzen sötétben és/vagy rossz látási viszonyok között.

Összeszerelés

- A roller szállítási helyzetben kerül kiszállításra, két darabban (1. ábra).
- Vegye ki a rollert a csomagolásból.
- Illessze be a kormányrudat az arra kijelölt nyílásba a fedélzet elején. Ehhez nyomja le a gombot a kormányrúd alsó végén (2. ábra).
- Helyezze be a kormányrudat a nyílásba ütközésig. A gombnak ekkor egy kattánással a helyére kell rögzülnie.
- Végül ellenőrizze a gomb helyzetét, hogy a kormányrúd biztonságosan a helyére rögzült-e (3. ábra).
- A rollerezés megkezdése előtt ellenőrizze a csatlakozó elemek és a csavarok szorosságát. Ezt pár perc rollerezés után ismételje meg. Szükség esetén állítson a kerekeken, hogy azok könnyedén fussanak.

Útmutató a rollerezéshez

- Álljon biztosan az egyik lábával a roller fedélzetére (fellépőfelület), a másik lábával pedig lökje el magát a talajról.
- Gyermekével együtt gyakorolja a kanyarodást és a fék használatát.
- Időnként ismételje a gyakorlást.
- A helyes kanyarodáshoz testsúlyát enyhén helyezze át a kanyarodás irányába. Gyakoroljanak addig, míg gyermeke el nem kezd érezni a szükséges erőfeszítések nagyságát. Mindkét kéznek végig a kormányon kell maradnia.

Karbantartás és tárolás

- A roller tisztításához ne használjon durva tisztítószerket. Használjon egy nedves ruhát. Tisztítás után hagyja a rollert teljes mértékben megszáradni.
- A rollert tárolja úgy, hogy a gyermekek ne tudják felnőtt felügyelete nélkül használni.
- Minden használat előtt és után ellenőrizze a termék épségét és kopását.
- A károk és sérülések elkerülése érdekében a rollert tárolja száraz, biztonságos, az időjárás viszontagságaitól védett helyen.
- Ne végezzen rajta olyan változtatásokat, melyek hatással lehetnek a biztonságos használatára!
- A saját biztonsága érdekében csak eredeti pótalkatrészeket használjon.

Kiselejtés

- A csomagolóanyagokat (pl. műanyag zacskókat) tartsa gyermekektől távol.
- Amikor a termék élettartalma lejár, juttassa el a csomagolással együtt egy megfelelő leadási- vagy gyűjtőpontra. További információkért érdeklődjön a helyi hulladékfeldolgozó vállalatnál.

Szerciz

- Forródrót: +49(0)8171 43 18 - 12
- Cím: **MTS Sportartikel Vertriebs GmbH**, Hans-Urmiller-Ring 11, D-82538 Wolfratshausen

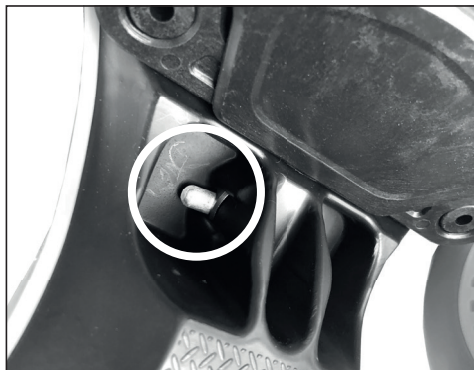



Děkujeme, že jste si vybrali tento skútr SCHILDKRÖT.

Přečtěte si prosím tuto uživatelskou příručku, abyste zajistili optimální a bezpečné používání výrobku. Tento výrobek je určen pouze pro soukromé použití.

Specifikace

Výrobek:	Schildkröt Skútr do města LITTLE1
Číslo výrobku:	510391, 510392
Rozměry:	Délka 55 cm, Max. výška 65,5 cm, Stupačka 26 x 10 cm
Hmotnost:	1,8 kg
Maximální hmotnost uživatele:	20 kg



Před instalací a používáním výrobku si přečtěte návod k použití a další informace. Nedodržení pokynů uvedených v návodu může způsobit vážné nebo dokonce smrtelné zranění. Návod k použití je nedílnou součástí výrobku. Při předávání výrobku třetím stranám nezapomeňte předat i tento návod k použití.

Hmotnost uživatele neznamená, že dítě má správnou výšku nebo je schopné bezpečné používání skútru. Je povinností rodičů se rozhodnout, zda jejich dítě má věk, schopnosti a dovednosti potřebné pro jízdu na tomto skútru.

Pro bezpečnost vašich dětí je na vás, abyste tyto informace společně s vaším dítětem přečetli, abyste zajistili, že vaše dítě porozumí všem varováním, bezpečnostním informacím a uživatelským instrukcím. Důrazně doporučujeme zkontrolovat stav skútru a znalosti vašeho dítěte čas od času a pravidelně kontrolovat všechna varování a bezpečnostní informace se svým dítětem.

Mějte na paměti, že děti ještě nemohou posoudit nebezpečí, která mohou nastat při používání skútru. Potřebujete vaši podporu a neustálý dohled.



Bezpečnostní informace

- **Upozornění:** Používat pouze pod dohledem dospělé osoby.
- **Upozornění:** Nevhodné pro děti do 3 let. Výrobek obsahuje malé části, nebezpečí spolknutí a zadušení.
- V jednom okamžiku může tento skútr používat pouze jedna osoba.
- Instalace pouze dospělými
- Rodiče a pečovatelé musí zajistit, aby děti byly řádně vyškoleny při používání tohoto produktu.
- Vždy se ujistěte, že vaše dítě nosí ochranné pomůcky (přilbu a chrániče rukou/zápěstí, loktů a kolen).
- Jezděte pouze s uzavřenou a vhodnou obuví.
- Ujistěte se, že vaše dítě používá skútr na vhodných plochách, které jsou ploché, čisté a suché.
- Mokré, kluzké a nerovné povrchy mohou ovlivnit trakci kol, což způsobuje nehody a pády.
- Nepoužívejte v provozu. Tento skútr je vhodný pouze pro použití mimo provoz. Nepoužívejte jej na veřejných komunikacích nebo v oblastech s vysokým provozním režimem.
- Vyhnete se naklonění terénu
- Vždy berte v potaz chodce a ostatní účastníky silničního provozu.

Instalace

- Skútr je dodáván v přepravním stavu, tj. Jako dvě samostatné části (obr. 1)
- Vyměte skútr z obalu.
- Nasadte ovládací tyč do příslušného otvoru, který je umístěn na přední straně desky. Nasadte kolečko dolního konce tyče řízení (obr. 2) tyč do otvoru až do samého konce. Knoflík musí při tom dosednout na místo (kliknutí).
- Nakonec zkontrolujte dno vizuálně, abyste se ujistili, že knoflík pro zablokování tyče řízení je bezpečně zajištěn (obr. 3)
- Než začnete, zkontrolujte těsnost všech spojovacích částí a šroubů. Opakujte po několika minutách jízdy. Je-li to nutné, nastavte kola, aby se ujistil, že funguje hladce.

Údržba a skladování

- Nepoužívejte žádné agresivní čisticí prostředky k čištění skútru. Používejte vlhký hadřík. Nechte skútr úplně vyschnout.
- Uložte koloběžku tak, aby děti nemohly používat skútr bez dospělého
- Před každým použitím a po každém použití zkontrolujte jeho poškození a opotřebení.
- Skútr skladujte na suchém a bezpečném místě, chráněném před prvkami, aby nedošlo k poškození a zranění.
- Neprovádějte žádné úpravy, které by mohly ohrozit bezpečnost!
- Pro vaši bezpečnost používejte pouze originální náhradní díly.

Likvidace

- Uchovávejte obalové materiály (např. igelitové sáčky) mimo dosah dětí
- Po skončení životnosti, obal a výrobek vraťte do míst zpětného odběru nebo do sběrných zařízení. Další informace získáte od místní společnosti pro odstraňování odpadů.

Služba

- Horká linka: +49(0)8171 43 18 - 12
- Adresa: **MTS Sportartikel Vertriebs GmbH**, Hans-Urmiller-Ring 11, D-82538 Wolfratshausen

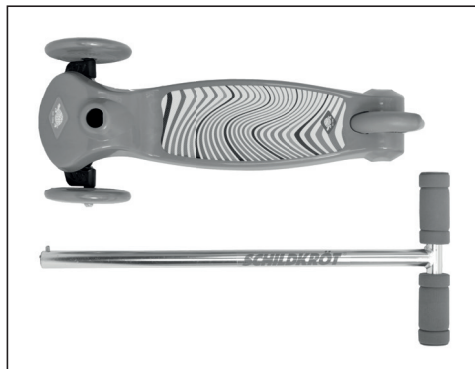



SCHILDKRÖT®

SK

Dakujeme Vám, že ste si vybrali SCHILDKRÖT skúter.

Prečítajte si, prosím, tento manuál aby ste výrobok mohli používať optimálne a bezpečne. Tento výrobok je určený len na osobné použitie.

Technické parametre

Položka:	Schildkröt Detský skúter LITTLE 1
Číslo položky:	510391,510392
Rozmery:	Dĺžka 55 cm, Max. Výška 65,5 cm, Plošina 26 x 10 cm
Váha:	1,8 kg
Maximálna váha jazdca:	20 kg



Pred zostavením a použitím tohto výrobku si prečítajte návod na použitie a ďalšie informácie a riadte sa nimi. V prípade nedodržavania inštrukcií hrozí vážne, dokonca až smrteľné poranenie. Návod na použitie je súčasťou výrobku.

V prípade predania výrobku tretej strane pripojte, prosím, i manuál.

Váha jazdca nie je relevantná pre zhodnotenie či má dieťa dostatočnú výšku na jazdenie skútra ani či ho môže používať bezpečne. Rozhodnutie či je dieťa dostatočne vyspelé a má potrebné schopnosti na jazdenie na tomto skútri, je zodpovednosťou rodičov.

Vzhľadom na bezpečnosť Vašich detí je Vašou zodpovednosťou prečítať si tieto informácie spolu s Vaším dieťaťom aby ste sa uistili, že rozumie všetkým varovaniam, bezpečnostným informáciám a inštrukciám. Silne odporúčame, aby ste pravidelne kontrolovali stav skútra ako aj povedomie dieťaťa o bezpečnostných inštrukciách a pripomínali mu všetky varovania a bezpečnostné informácie.

Upozorňujeme, že deti ešte nemôžu posúdiť nebezpečenstvá, ktoré môžu vzniknúť pri používaní kolobežky. Deti potrebujú vašu podporu a nepretržitý dohľad.



Bezpečnostné informácie

- **Upozornenie:** Používať pod priamym dohľadom dospeljej osoby.
- **Upozornenie:** Nevhodné pre deti do 3 rokov. Výrobok obsahuje malé časti, nebezpečenstvo prehltnutia a zadusenia.
- Tento výrobok je určený na súčasné použitie len jednou osobou.
- Montáž je určená len pre dospelých.
- Rodičia a iní zodpovední dospelí sa musia uistiť, že deti sú dostatočne zaškolené v používaní tohto výrobku.
- Vždy sa uistite, že Vaše dieťa nosí ochranné oblečenie (helma, ochrana zápästia/ruky, ochrana lakťa či kolena).
- Na skútri jazdíte len vo vhodnej, uzavvorenej obuvi.
- Uistite sa, že Vaše dieťa používa skúter na vhodných povrchoch, ktoré sú rovné, čisté a suché.
- Vlhké, klzké alebo nerovné povrchy negatívne ovplyvnia fah kolies, čo môže zapríčiniť nehody a pády.
- Nejazdite na skútri v premávke. Tento skúter je vhodný len na jazdu mimo premávky. Nejazdite na skútri na verejných komunikáciách alebo na miestach s veľkou premávkou.
- Vyhňte sa strmému terénu.
- Nejazdite v tme alebo v zlej viditeľnosti.

Montáž

- Skúter je doručený v prenosnom stave, t.j. v dvoch častiach. (obr. 1).
- Vyberte skúter z balenia.
- Zasuňte riadiacu tyč do na to určeného otvoru v prednej časti platformy. Zatlačte kolík na spodnej časti riadiacej tyče. (obr. 2).
- Zasuňte riadiacu tyč do otvoru tak daleko, ako to pôjde. Kolík musí zasadnúť na miesto (zacvaknúť).
- Nakoniec vizuálne skontrolujte či je kolík na zaistenie riadiacej tyče pevne zaistený. (obr. 3).
- Pred začiatkom jazdy skontrolujte či sú všetky spoje a skrutky upevnené. Postup zopakujte po pár minútach jazdy.
- V prípade potreby nastavte kolesá aby fungovali bezproblémovo.

Inštrukcie na použitie

- Jednu nohu pevne položte na plošinu skútra a s druhou nohou sa odrazte od zeme.
- Trénujte so svojim dieťaťom zatáčanie a brzdenie.
- Trénujte z času na čas opakujte.
- Pre lepšie zatáčanie premiestnite váhu tela na stranu, do ktorej chcete zatočiť. Trénujte spolu s Vaším dieťaťom aby získali predstavu o potrebnej sile. Obe ruky musíte vždy mať na riadiadlách.

Údržba a uskladnenie

- Na čistenie skútra nepoužívajte žiadne agresívne čistiace prostriedky. Použite zvlhčenú handričku. Po čistení nechajte skúter úplne vyschnúť.

- Skúter uchovávajte na suchom a bezpečnom mieste chránenom pred vplyvmi počasia aby ste zabránili poškodeniu a poraneniu.
- Skúter uskladnite tak, aby ho nemohli použiť deti bez dozoru dospelých.
- Pred a po každom použití skontrolujte či nie je výrobok poškodený alebo opotrebovaný.
- Nerobte žiadne úpravy, ktoré by mohli ohroziť bezpečnosť!
- Pre Vašu bezpečnosť používajte len originálne náhradné diely.

Likvidácia

- Baliace materiály (napr. plastové obaly) uchovávajte mimo dosahu detí.
- Keď výrobok dosiahne koniec životnosti, doručte výrobok ako aj balenie do miest určených pre zber a recykláciu. Pre ďalšie informácie kontaktujte prosím Vašu miestnu samosprávu.

Servis

- Poradenský linka: +49(0)8171 43 18 - 12
- Adresa: **MTS Sportartikel Vertriebs GmbH**, Hans-Urmiller-Ring 11, D-82538 Wolfratshausen





Vă mulțumim că ați ales această trotinetă SCHILDKRÖT.

Vă rugăm să citiți acest manual de utilizare pentru a asigura utilizarea optimă și sigură a produsului. Acest produs este numai pentru uz personal.

Specificații

Articol:	Schildkröt Kids Scooter LITTLE 1
Număr articol:	510391, 510392
Dimensiuni:	Lungime 55 cm, Înălțime max. 65,5 cm, Placa pentru picioare 26 x 10 cm
Greutate:	1,8 kg
Greutatea maximă a utilizatorului:	20 kg



Citiți și urmați manualul de utilizare și orice altă informație înainte de asamblarea și utilizarea produsului. Nerespectarea lor poate provoca vătămări grave sau chiar letale. Manualul de utilizare este parte integrantă a produsului.

Când predați produsul terților, vă rugăm să includeți și acest manual de utilizare.

Greutatea utilizatorului nu implică faptul că un copil are o înălțime adecvată sau poate folosi trotineta în condiții de siguranță. Este responsabilitatea părinților să decidă dacă copilul lor posedă maturitatea, abilitățile și îndemânarea necesare pentru folosirea acestei trotinete.

Pentru siguranța copiilor dvs., este responsabilitatea dvs. să citiți aceste informații împreună cu copilul dvs. și să vă asigurați că copilul înțelege toate avertismentele, informațiile privind siguranța și instrucțiunile de utilizare. Vă recomandăm să verificați periodic starea trotinetei și cunoștințele copilului și să reamintiți copilului toate avertismentele și informațiile privind siguranța.

Rețineți că copiii nu pot evalua încă pericolele care pot apărea atunci când utilizați scuterul. Copiii au nevoie de sprijinul și de supravegherea constantă.



Informații privind siguranța

- **Avertisment:** A se folosi sub directă supraveghere a unei persoane adulte.
- **Avertisment:** Contraindicat copiilor mai mici de 3 ani. Articolul conține piese de mici dimensiuni, risc de înghițire și sufocare.
- Asamblarea numai de către adulți.
- Părinții și persoanele care îi îngrijesc trebuie să se asigure că copiii sunt instruiți corespunzător pentru utilizarea acestui produs.
- Asigurați-vă întotdeauna că copilul dvs. poartă dispozitive de protecție (cască, protecție pentru mâini și încheietura mâinii, pentru cot și pentru genunchi).
- Deplasați-vă folosind numai pantofi încheiați și potriviți.
- Asigurați-vă că copilul dvs. utilizează trotineta pe suprafețe adecvate, care sunt plate, curate și uscate.
- Suprafețele ude, alunecoase sau neregulate vor avea un impact negativ asupra tracțiunii roților și, prin urmare, pot cauza accidente și căderi.
- Nu folosiți în trafic. Această trotinetă este potrivită doar pentru a fi utilizată departe de trafic. Nu o utilizați pe drumuri publice sau în zone cu volum mare de trafic.
- Evitați terenul înclinat.
- Nu utilizați în întuneric și / sau în condiții de vizibilitate redusă.

Asamblare

- Trotineta este expediată în condiții de transport, adică în două părți separate (figura 1).
- Scoateți trotineta din ambalaj.
- Introduceți bara de direcție în orificiul său situat pe partea frontală a plăcii pentru picioare. Pentru a face acest lucru, apăsați proeminența de pe capătul inferior al barei de direcție (figura 2).
- Introduceți bara de direcție în deschizătură până la capăt. (41.6)=Proeminența trebuie să se blocheze în loc (clic) în timp ce faceți acest lucru.
- La final, verificați vizual partea inferioară pentru a vă asigura că butonul de blocare a barei de direcție a fost bine fixat în poziție (figura 3).
- Înainte de a porni, verificați strângerea pieselor de conectare și a șuruburilor. Repetați din nou după câteva minute de deplasare. Dacă este necesar, reglați roțile pentru a vă asigura că funcționează fără probleme.

Instrucțiuni pentru deplasare

- Puneți un picior în siguranță pe platforma pentru picioare și împingeți cu cealalt picior solul.
- Practicați cu copilul dvs. făcând viraje și acționând frâna.
- Repetați din când în când o astfel de acțiune.

- Pentru a lua virajele în mod corespunzător, mutați ușor greutatea în direcția dorită de deplasare. Practicați împreună cu copilul dvs. până când dezvoltă perceperea forțelor necesare. Ambele mâini trebuie să rămână ferm pe ghidon în tot acest timp.

Întreținere și depozitare

- Nu utilizați agenți de curățare agresivi pentru curățarea trotinetei. Utilizați o cârpă umedă. Lăsați trotineta să se usuce complet după curățare.
- Păstrați trotineta într-un loc uscat și sigur, protejată de factori adversi, pentru a preveni deteriorarea și rănirea.
- Depozitați trotineta astfel încât copiii să nu o poată folosi fără supravegherea adulților.
- Verificați dacă produsul este deteriorat și uzat, înainte și după fiecare utilizare.
- Nu efectuați modificări care ar putea afecta siguranța!
- Pentru siguranța dvs., utilizați numai piese de schimb originale.

Eliminare

- Păstrați materialele de ambalare (de ex. pungile de plastic) inaccesibile copiilor.
- Când produsul ajunge la sfârșitul duratei de viață, reciclați produsul și ambalajul la punctele de recuperare sau de colectare adecvate. Vă rugăm să contactați compania locală pentru eliminarea deșeurilor, pentru mai multe informații.

Service

- Linie telefonică directă: +49(0)8171 43 18 - 12
- Adresă: **MTS Sportartikel Vertriebs GmbH**, Hans-Urmiller-Ring 11, D-82538 Wolfratshausen

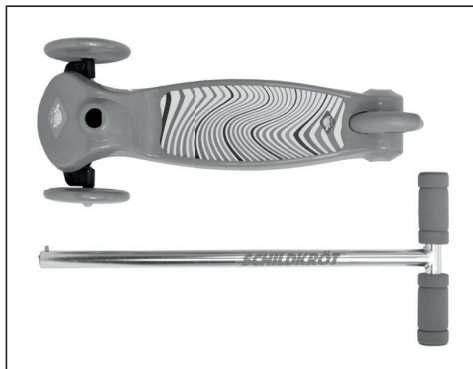



DE Achtung: vor Benutzung Gebrauchsanleitung lesen und beachten
EN Warning: Read and follow the user manual before use
FR Attention: lisez et suivez attentivement le manuel d'utilisation avant toute utilisation
ES Advertencia: Antes de usar, lea y siga el manual de usuario
IT Avvertenza: Leggere e seguire le istruzioni del manuale prima dell'uso
PT Atenção: Leia e siga o manual do utilizador antes de usar
NL Waarschuwing: Lees en volg de handleiding voor gebruik
SV Varning: Läs och följ bruksanvisningen före användning
HR Upozorenje: Prije uporabe pročitajte i slijedite upute
SL Opozorilo: Pred uporabo preberite in upoštevajte priročnik za uporabo
PL Ostrzeżenie: Należy przeczytać i przestrzegać instrukcji obsługi przed użyciem
HU Figyelmeztetés: Olvassa el és kövesse a használati útmutatóban leírtakat
CS Upozornění: Před použitím si přečtěte a postupujte podle uživatelské příručky
SK Upozornenie: Pred použitím si prečítajte používateľský manuál a riadte sa ním.
RO Avertisment: Citiiți și urmați manualul cu instrucțiuni înainte de a utiliza



DE Achtung: nur mit geeigneter Schutzausrüstung benutzen!
EN Warning: Only use with appropriate protective equipment!
FR Attention: mise en garde: utilisez le produit uniquement avec un équipement de protection approprié
ES Advertencia: Úselo solo con el equipo de protección adecuado
IT Avvertenza: Usare solo con protezioni appropriate!
PT Atenção: Utilize o produto apenas com equipamento de proteção adequado!
NL Waarschuwing: Alleen gebruiken met de juiste beschermingsmiddelen!
SV Varning: Använd endast med lämplig skyddsutrustning!
HR Upozorenje: Koristite samo s odgovarajućom zaštitnom opremom!
SL Opozorilo: uporabljajte le z ustrezno zaščitno opremo!
PL Ostrzeżenie: Używać tylko z odpowiednim sprzętem ochronnym!
HU Figyelmeztetés: Csak védőfelszereléssel használható!
CS Upozornění: Používejte pouze s vhodným ochranným vybavením!
SK Upozornenie: Používajte len s vhodným ochranným oblečením.
RO Avertisment: Folosiiți numai cu echipamentul de protecție corespunzător!



DE maximales Nutzergewicht 20kg
EN Maximum user weight 20 kg
FR Poids maximum de l'utilisateur : 20 kg
ES Peso máximo del usuario: 20 kg
IT Peso massimo consentito dell'utente: 20 kg
PT Peso máximo do utilizador 20 kg
NL Maximaal gewicht gebruiker 20 kg
SV Maximal vikt på användaren 20 kg
HR Maksimalna težina korisnika 20 kg
SL Maksimalna teža uporabnika 20 kg
PL Maksymalna waga użytkownika 20 kg
HU A felhasználó maximális súlya: 20 kg
CS Maximální hmotnost uživatele 20 kg
SK Maximálna hmotnosť jazdca 20 kg
RO Greutatea maximă a utilizatorului: 20 kg



DE Nicht im Straßenverkehr verwenden
EN Do not use in road traffic
FR Ne pas utiliser le produit dans la circulation routière
ES No lo use en carreteras con tráfico
IT Non usare nelle strade trafficate
PT Não utilize em trânsito rodoviário
NL Niet gebruiken in het verkeer
SV Använd inte i trafiken
HR Ne koristite u cestovnom prometu
SL Ne uporabljajte v cestnem prometu
PL Nie należy używać w ruchu drogowym
HU Ne használja forgalomban
CS Nepoužívejte v silničním provozu
SK Nejazdite v cestnej premávke
RO Nu utilizați în traficul rutier



SCHILDKRÖT®



BEWAHREN SIE DIESE INFORMATION
ZUR SPÄTEREN ANSICHT AUF.
ÄNDERUNGEN VORBEHALTEN,
FARBEN UND DESIGNS KÖNNEN ABWEICHEN
HERGESTELLT IN CHINA.

RETAIN THIS INFORMATION
FOR FUTURE REFERENCE.
CHANGES RESERVED,
COLORS AND DESIGNS MAY VARY.
MADE IN CHINA.

CONSERVER CES INFORMATIONS
POUR TOUTE CONSULTATION ULTÉRIEURE.
SOUS RÉSERVE DE MODIFICATIONS,
LES COULEURS ET LES MOTIFS PEUVENT VARIER.
FABRIQUÉ EN CHINE.

www.schildkröt-sport.com